

📖 PROTECTOR DE MOTOR ADAPTABLE A SUZUKI GSXR600/750 08'-10'
📖 CRASH PADS ADAPTABLE TO SUZUKI GSXR600/750 08'-10'
📖 STURZPADS FÜR SUZUKI GSXR600/750 08'-10'

REF: 4652



INSTRUCCIONES DE MONTAJE

Desmontar los tornillos de sujeción del chasis al motor en el punto marcado en la fotografía. Montar los protectores en el lado correspondiente según el croquis adjunto, usando los tornillos que se suministran. Una vez apretado colocar los tapones y fijarlos con los tornillos (12). Finalmente colocar los adhesivos presionando unos segundos para asegurar su correcta fijación.

INSTRUCTIONS TO ASSEMBLE

Dismount the fixation screws from the chassis to the engine in the support point marked on the picture. Mount the crash pads on each own side as the figure shows, using the supplied screws. Once pressed, place the lids and tight it with the fasteners (12). Finally, place the stickers pressing them a few seconds to make sure they are correctly fixed.

MONTAGEANLEITUNG

Entfernen Sie die auf der Abbildung markierten Verbindungsschrauben zwischen Rahmen und Motor. Bauen Sie die Sturz pads an der jeweiligen Seite gemäß der unteren Skizze an. Benutzen Sie hierzu die beiliegenden Schrauben. Nach der endgültigen Montage der Sturzprotektoren bringen Sie die Endkappen an und fixieren Sie diese mit den Schrauben (12). Zum Abschluss bringen Sie die Aufkleber an, drücken Sie die Aufkleber hierfür einige Sekunden mit hoher Kraft auf die Protektoren, um eine sichere Befestigung zu gewährleisten.

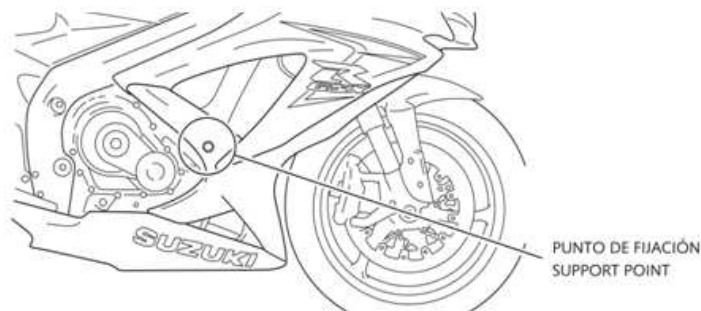

MATERIAL SUMINISTRADO / MATERIAL SUPPLIED/ LIEFERUMFANG

POSICION/POSITION/NUMMER	DESCRIPCIÓN/DESCRIPTION/ BEZEICHNUNG	CANTIDAD/QUANTITY/MENGE
1	Tapón de plástico// Plastic caps// Kunststoff-Endkappe	2
2	Tornillo M10/150x35 DIN912// M10/150x35 screw DIN912// Schraube M10/150X35 DIN912	1
3	Tornillo M10/150x60 DIN912// M10/150x60 screw DIN912// Schraube M10/150X60 DIN912	1
4	Arandela Ø20ext.Ø10int x2 DIN125/A// Ø20ext.Ø10int x2 washer// Unterlegscheibe AussenØ20 InnenØ10intx 2 DIN 125/A	4
5	Protector Nylon// Nylon protector// Nylonkörper	2
6	Casquillo aluminio l/derecho// Aluminium metal arrowhead right hand side// Aluminiumhülse- Rechte Seite	1
7	Casquillo aluminio l/izquierdo// Aluminium metal arrowhead left hand side// Aluminiumhülse-Linke Seite	1
8	Desplazador de aluminio l/derecho// Aluminium offset right side// Aluminium Halteplatte Rechte-Seite	1
9	Desplazador de aluminio l/izquierdo// Aluminium offset left side// Aluminium Halteplatte Linke-Seite	1
10	Tornillo M10/125x60 DIN912// M10/125x60 screw DIN912// Schraube M10/125X60DIN912	2
11	Tuerca M10/150 din 982/ M10/150 nut din 982/ Mutter M10/150 Din 982	2

El montaje de los protectores de motor no garantizan una protección integral en caso de caídas. Motoplasic,S.A. declina toda responsabilidad en caso de deterioro de la motocicleta.

If you are not a trained mechanic, please contact a specialist for assembling the crash pads. Motoplasic,S.A. takes no responsibility for damages caused by improper installation. The using of crash pads does not guarantee a full protection in case of accident.

Wenn Sie kein ausgebildeter Mechaniker sind, wenden Sie sich bitte an Ihre Fachwerkstatt. Motoplasic,S.A. übernimmt keine Haftung für Schäden, die durch eine unsachgemäße Montage der Sturz pads verursacht werden. Hinweis: Die Benutzung von Sturz pads garantiert keinen vollständigen Schutz bei eventuellen Unfällen.

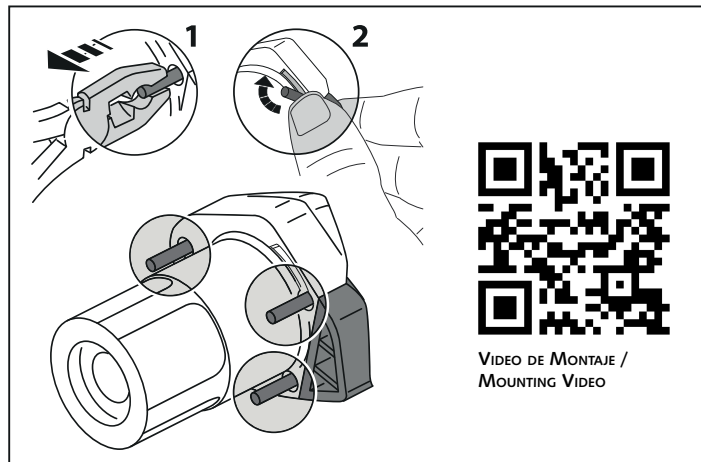
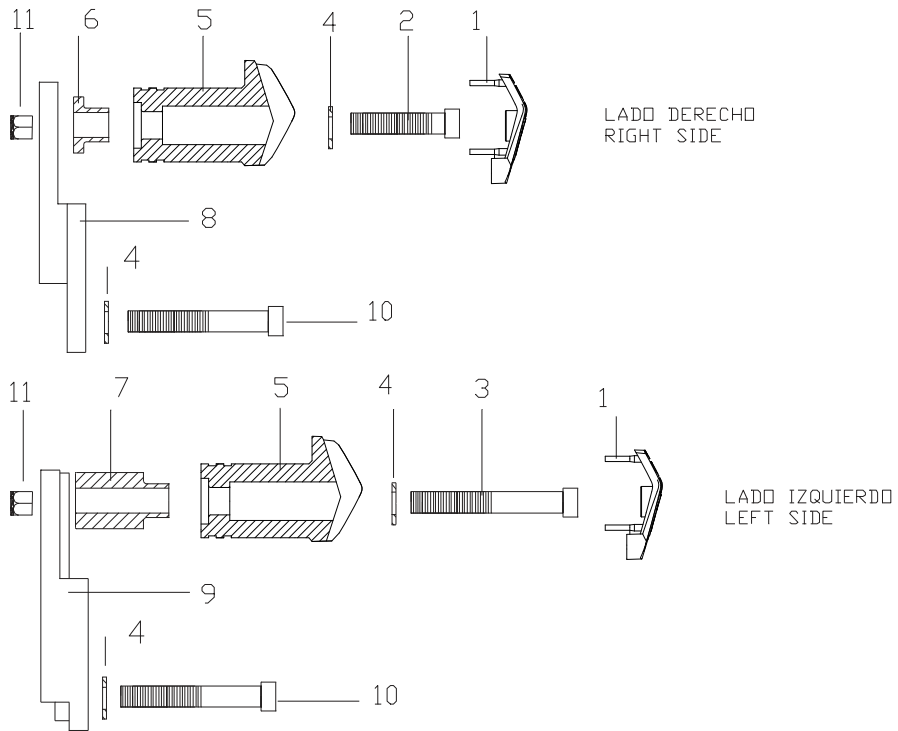

VIDEO DE MONTAJE /
MOUNTING VIDEO

El montaje de los protectores de motor no garantizan una protección integral en caso de caídas. Motoplastic,S.A. declina toda responsabilidad en caso de deterioro de la motocicleta.

If you are not a trained mechanic, please contact a specialist for assembling the crash pads. Motoplastic,S.A. takes no responsibility for damages caused by improper installation. The using of crash pads does not guarantee a full protection in case of accident.

Wenn Sie kein ausgebildeter Mechaniker sind, wenden Sie sich bitte an Ihre Fachwerkstatt. Motoplastic,S.A. übernimmt keine Haftung für Schäden, die durch eine unsachgemäße Montage der Sturz pads verursacht werden. Hinweis: Die Benutzung von Sturz pads garantiert keinen vollständigen Schutz bei eventuellen Unfällen.